

**ỦY BAN NHÂN DÂN
XÃ HÒA VANG**

Số: /TB-UBND

**CỘNG HÒA XÃ HỘI CHỦ NGHĨA VIỆT NAM
Độc lập - Tự do - Hạnh phúc**

Hòa Vang, ngày tháng 5 năm 2026

THÔNG BÁO THU HỒI ĐẤT
Để thực hiện dự án Kè chống sạt lở khẩn cấp tại vị trí xung yếu
các tuyến sông trên địa bàn thành phố Đà Nẵng

Căn cứ Luật Tổ chức Chính quyền địa phương ngày 16 tháng 6 năm 2025;
Căn cứ Luật Đất đai ngày 18 tháng 01 năm 2024;

Căn cứ Luật số 43/2024/QH15 ngày 29/6/2024 của Quốc hội về việc sửa đổi, bổ sung một số điều của Luật Đất đai số 31/2024/QH15, Luật Nhà ở số 27/2023/QH15, Luật Kinh doanh bất động sản số 29/2023/QH15 và Luật các tổ chức tín dụng số 32/2024/QH15;

Căn cứ Nghị định số 88/2024/NĐ-CP ngày 15 tháng 7 năm 2024 của Chính phủ về việc quy định về bồi thường, hỗ trợ, tái định cư khi Nhà nước thu hồi đất;

Căn cứ Nghị định số 102/2024/NĐ-CP ngày 30 tháng 7 năm 2024 của Chính phủ về Quy định chi tiết thi hành một số điều của Luật Đất đai;

Căn cứ Nghị quyết số 254/2025/QH15 ngày 11 tháng 12 năm 2025 về việc quy định một số cơ chế, chính sách tháo gỡ khó khăn, vướng mắc trong tổ chức thi hành Luật đất đai được Quốc hội thông qua;

Căn cứ Nghị định số 49/2026/NĐ-CP ngày 31 tháng 01 năm 2026 của Chính phủ quy định chi tiết và hướng dẫn một số điều của Nghị quyết số 254/2025/QH15 của Quốc hội quy định một số cơ chế, chính sách tháo gỡ khó khăn, vướng mắc trong tổ chức thi hành Luật đất đai;

Căn cứ Nghị định số 151/2025/NĐ-CP ngày 12/6/2025 của Chính phủ quy định về phân định thẩm quyền của chính quyền địa phương 02 cấp, phân quyền, phân cấp trong lĩnh vực đất đai;

Nghị quyết số 18/NQ-HĐND ngày 11/3/2022 của HĐND thành phố về việc Quyết định chủ trương đầu tư dự án Kè chống sạt lở khẩn cấp tại vị trí xung yếu các tuyến sông trên địa bàn thành phố Đà Nẵng và Nghị quyết số 28/NQ-HĐND ngày 19/7/2023 của HĐND thành phố về việc Quyết định điều chỉnh chủ trương đầu tư dự án Kè chống sạt lở khẩn cấp tại vị trí xung yếu các tuyến sông trên địa bàn TP Đà Nẵng;

Căn cứ Quyết định số 1901/QĐ-UBND ngày 06/9/2024 của UBND thành phố Đà Nẵng về việc phê duyệt dự án đầu tư xây dựng dự án Kè chống sạt lở khẩn cấp tại vị trí xung yếu các tuyến sông trên địa bàn thành phố Đà Nẵng;

Căn cứ Quyết định số 153/QĐ-UBND ngày 17/7/2025 của Chủ tịch UBND xã Hòa Vang về việc thành lập Hội đồng bồi thường, hỗ trợ và tái định cư dự án Kè chống sạt lở khẩn cấp tại vị trí xung yếu các tuyến sông trên địa bàn thành phố Đà Nẵng (đoạn qua địa bàn xã Hòa Vang).

Theo Tờ trình số 164/TTr-CNKV4 ngày 29 tháng 4 năm 2026 của Trung tâm Phát triển Quỹ đất thành phố Đà Nẵng - Chi nhánh khu vực 4 về việc đề nghị ban hành Thông báo thu hồi đất để thực hiện dự án Kè chống sạt lở khẩn cấp tại vị trí xung yếu các tuyến sông trên địa bàn thành phố Đà Nẵng;

Theo đề nghị của Phòng Kinh tế xã Hòa Vang tại Tờ trình số 526/TTr-KT ngày 02 tháng 05 năm 2026.

Chủ tịch UBND xã Hòa Vang thông báo như sau:

1. Thu hồi đất: Hộ ông Nguyễn Văn Nhận (chết) - Người đại diện theo quy định pháp luật.

- Địa chỉ: thôn Hoà Phước, xã Hòa Vang, thành phố Đà Nẵng.

- Diện tích đất dự kiến thu hồi: **266,5m²**

- Thửa đất số **321**, tờ bản đồ số **121** (bản đồ lập theo tọa độ VN2000) xã Hòa Vang, thành phố Đà Nẵng. Vị trí, ranh giới khu đất dự kiến thu hồi được đính kèm theo Thông báo này.

2. Lý do thu hồi đất: Để thực hiện dự án Kè chống sạt lở khẩn cấp tại vị trí xung yếu các tuyến sông trên địa bàn thành phố Đà Nẵng.

3. Thời gian điều tra, khảo sát, đo đạc, kiểm đếm: Từ ngày ký thông báo thu hồi đất đến ngày 31 tháng 5 năm 2026.

4. Dự kiến kế hoạch di chuyển, bố trí tái định cư

Kế hoạch bố trí tái định cư: Thực hiện theo Quyết định phê duyệt kế hoạch bố trí tái định cư tổng thể của dự án được cơ quan có thẩm quyền phê duyệt.

Thông báo này được gửi đến VP HĐND-UBND xã để đăng tải lên trang thông tin điện tử của UBND xã; Phòng Kinh tế thực hiện niêm yết công khai tại Trụ sở UBND xã Hoà Vang và nhà văn hóa thôn Hoà Phước.

Trung tâm Phát triển Quỹ đất thành phố Đà Nẵng - Chi nhánh khu vực 4 có trách nhiệm chủ trì, phối hợp với các đơn vị có liên quan thực hiện việc điều tra, khảo sát, đo đạc xác định diện tích đất, thống kê nhà ở, tài sản khác gắn liền với đất để lập phương án bồi thường, hỗ trợ, tái định cư. Trường hợp tổ chức, hộ gia đình, cá nhân không chấp hành việc điều tra, khảo sát, đo đạc xác định diện tích đất, thống kê nhà ở, tài sản khác gắn liền với đất thì Nhà nước triển khai kiểm đếm bắt buộc theo quy định của pháp luật./.

Nơi nhận:

- Như mục 4;
 - Các PCT UBND xã;
 - VP HĐND và UBND xã;
 - BQL DA ĐTXD các CTGT & NN TPĐN;
 - VP ĐK ĐĐ TP;
 - VP ĐK ĐĐ TP – CN KV 4;
 - BND thôn Hòa Phước;
 - Hộ ông Nguyễn Văn Nhân;
 - Lưu: VT, KT (Tân).
- HS số: 60+61

**KT. CHỦ TỊCH
PHÓ CHỦ TỊCH**

Đinh Thị Thúy Hương

SƠ ĐỒ VỊ TRÍ DỰ KIẾN THU HỒI ĐẤT

Thực hiện dự án: Kè chống sạt lở khẩn cấp tại vị trí xung yếu các tuyến sông trên địa bàn thành phố Đà Nẵng

Tên chủ sử dụng đất: Hộ ông Nguyễn Văn Nhận (chết) - Người đại diện theo quy định pháp luật.

Địa điểm: thôn Hoà Phước, xã Hoà Vang, thành phố Đà Nẵng.

(Kèm theo Thông báo số/TB-UBND ngày.....tháng 5 năm 2026 của UBND xã Hoà Vang)

B.

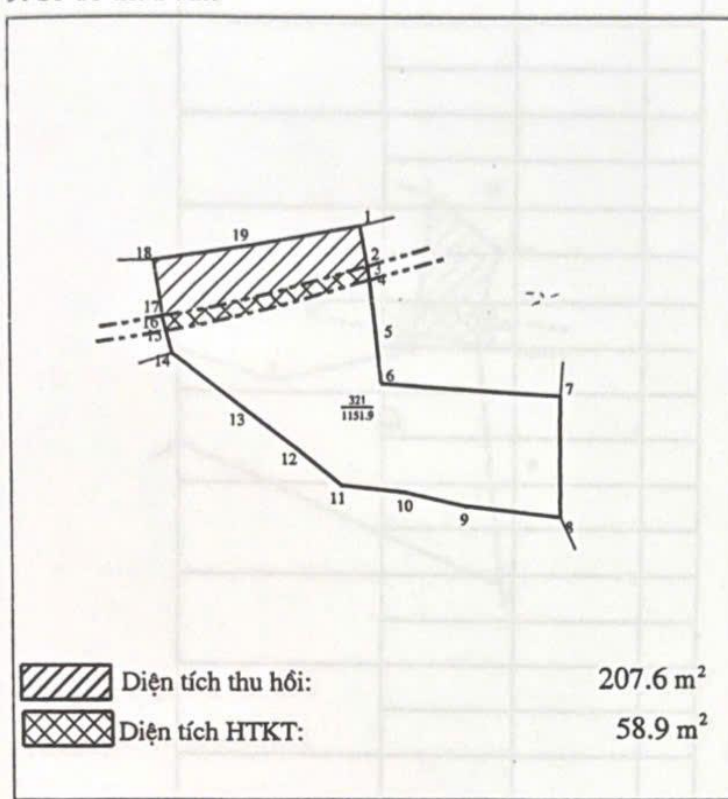

Đỉnh	Tọa độ đỉnh thửa		Kích thước cạnh (m)
	X (m)	Y (m)	
1	1769240.97	536692.05	5.70
2	1769235.35	536693.03	
2	1769235.35	536693.03	0.44
3	1769234.92	536693.10	1.59
3	1769234.92	536693.10	
4	1769233.34	536693.30	7.08
4	1769233.34	536693.30	
5	1769226.31	536694.18	7.23
5	1769226.31	536694.18	
6	1769219.12	536694.96	25.02
6	1769219.12	536694.96	
7	1769217.51	536719.93	16.62
7	1769217.51	536719.93	
8	1769200.89	536719.82	13.26
8	1769200.89	536719.82	
9	1769202.44	536706.65	

CHÚ DẪN:

- Thửa đất số: 321;
- Tờ bản đồ hiện trạng số: 121;
- Diện tích dự kiến thu hồi: 266,5m².

