

THÔNG BÁO THU HỒI ĐẤT

Để thực hiện dự án Khu trung bày, giới thiệu nông sản, quảng bá du lịch và xúc tiến đầu tư nông nghiệp Hòa Vang, xã Hòa Vang, thành phố Đà Nẵng

Căn cứ Luật Tổ chức chính quyền địa phương ngày 16 tháng 6 năm 2025;

Căn cứ Luật Đất đai ngày 18 tháng 01 năm 2024;

Căn cứ Luật sửa đổi, bổ sung một số điều của Luật Đất đai số 31/2024/QH15, Luật Nhà ở số 27/2023/QH15, Luật Kinh doanh bất động sản số 29/2023/QH15 và Luật các tổ chức tín dụng số 32/2024/QH15 ngày 29 tháng 6 năm 2024;

Căn cứ Nghị định số 102/2024/NĐ-CP ngày 30 tháng 7 năm 2024 của Chính phủ về Quy định chi tiết thi hành một số điều của Luật Đất đai;

Căn cứ Nghị định số 151/2025/NĐ-CP ngày 12 tháng 6 năm 2025 của Chính phủ về Quy định về phân định thẩm quyền của chính quyền địa phương 2 cấp, phân quyền, phân cấp trong lĩnh vực đất đai;

Căn cứ Nghị định số 88/2024/NĐ-CP ngày 15 tháng 7 năm 2024 của Chính phủ về Quy định về bồi thường, hỗ trợ, tái định cư khi Nhà nước thu hồi đất;

Căn cứ Nghị quyết số 254/2025/QH15 của Quốc hội về Quy định một số cơ chế, chính sách tháo gỡ khó khăn, vướng mắc trong tổ chức thi hành Luật Đất đai;

Căn cứ Nghị định số 49/2026/NĐ-CP ngày 31/01/2026 của Chính phủ Quy định chi tiết và hướng dẫn một số điều của Nghị quyết số 254/2025/QH15 của Quốc hội quy định một số cơ chế, chính sách tháo gỡ khó khăn, vướng mắc trong tổ chức thi hành Luật Đất đai;

Căn cứ Quyết định số 86/2025/QĐ-UBND ngày 08 tháng 12 năm 2025 của UBND thành phố Đà Nẵng về việc ban hành Quy định chi tiết về bồi thường, hỗ trợ, tái định cư khi Nhà nước thu hồi đất trên địa bàn thành phố Đà Nẵng;

Căn cứ Công văn số 1138/UBND-SNNMT ngày 13/02/2026 của UBND thành phố Đà Nẵng về việc liên quan đến triển khai Nghị định số 49/2026/NĐ-CP ngày 31 tháng 01 năm 2026 của Chính phủ Quy định chi tiết và hướng dẫn một số điều của Nghị quyết số 254/2025/QH15 của Quốc hội quy định một số cơ chế, chính sách tháo gỡ khó khăn, vướng mắc trong tổ chức thi hành Luật Đất đai;

Căn cứ Quyết định số 3123/QĐ-UBND ngày 05/12/2022 của UBND thành phố Đà Nẵng về chủ trương đầu tư Dự án: Khu trung bày, giới thiệu nông sản, quảng bá du lịch và xúc tiến đầu tư nông nghiệp Hòa Vang;

Căn cứ Quyết định số 4432/QĐ-UBND ngày 14/9/2023 của UBND huyện Hòa Vang về việc phê duyệt Báo cáo kinh tế kỹ thuật công trình: Khu trung bày, giới thiệu nông sản, quảng bá du lịch và xúc tiến đầu tư nông nghiệp Hòa Vang;

Căn cứ Quyết định số 2205/QĐ-UBND ngày 10/6/2025 của UBND huyện Hòa Vang về việc phê duyệt điều chỉnh Báo cáo kinh tế kỹ thuật công trình: Khu trung bày, giới thiệu nông sản, quảng bá du lịch và xúc tiến đầu tư nông nghiệp Hòa Vang;

Căn cứ Quyết định số 1258/QĐ-UBND ngày 17/4/2025 của UBND thành phố Đà Nẵng về điều chỉnh chủ trương đầu tư Dự án: Khu trung bày, giới thiệu nông sản, quảng bá du lịch và xúc tiến đầu tư nông nghiệp Hòa Vang;

Căn cứ Quyết định số 777/QĐ-UBND ngày 25/12/2025 của Chủ tịch UBND xã Hòa Vang về việc thành lập Hội đồng bồi thường, hỗ trợ và tái định cư dự án Khu trung bày, giới thiệu nông sản, quảng bá du lịch và xúc tiến đầu tư nông nghiệp Hòa Vang;

Theo Tờ trình số 151/TTr-CNKV4 ngày 17/4/2026 của Trung tâm Phát triển Quỹ đất thành phố Đà Nẵng – Chi nhánh khu vực 4 về việc đề nghị ban hành Thông báo thu hồi đất đối với đối với hộ gia đình, cá nhân, tổ chức có đất bị thu hồi để thực hiện dự án Khu trung bày, giới thiệu nông sản, quảng bá du lịch và xúc tiến đầu tư nông nghiệp Hòa Vang, xã Hòa Vang, thành phố Đà Nẵng;

Theo đề nghị của Phòng Kinh tế xã Hòa Vang tại Tờ trình số 555/TTr-KT ngày 07 tháng 5 năm 2026.

Chủ tịch UBND xã Hòa Vang thông báo như sau:

1. Thu hồi đất của ông Nguyễn Lương Ngọc Huy

- Địa chỉ: thôn Túy Loan Tây, xã Hòa Vang, thành phố Đà Nẵng.

- Diện tích đất dự kiến thu hồi: 228,3m²

- Thửa đất số 376, tờ bản đồ số 9 (bản đồ lập theo tọa độ VN2000) tại xã Hòa Vang, thành phố Đà Nẵng. Vị trí, ranh giới khu đất dự kiến thu hồi được đính kèm theo thông báo này.

2. Lý do thu hồi đất: Để thực hiện dự án Khu trung bày, giới thiệu nông sản, quảng bá du lịch và xúc tiến đầu tư nông nghiệp Hòa Vang, xã Hòa Vang, thành phố Đà Nẵng.

3. Thời gian điều tra, khảo sát, đo đạc, kiểm đếm: Từ ngày ký thông báo thu hồi đất đến ngày 31 tháng 5 năm 2026.

4. Dự kiến kế hoạch di chuyển, bố trí tái định cư

Kế hoạch bố trí tái định cư: Thực hiện theo Quyết định phê duyệt kế hoạch bố trí tái định cư tổng thể của dự án được cơ quan có thẩm quyền phê duyệt.

UBND xã Hòa Vang có trách nhiệm phối hợp với Trung tâm Phát triển Quỹ đất thành phố Đà Nẵng – Chi nhánh khu vực 4 và các đơn vị có liên quan thực hiện

việc điều tra, khảo sát, đo đạc xác định diện tích đất, thống kê nhà ở, tài sản khác gắn liền với đất để lập phương án bồi thường, hỗ trợ, tái định cư. Trường hợp tổ chức, hộ gia đình, cá nhân không chấp hành việc điều tra, khảo sát, đo đạc xác định diện tích đất, thống kê nhà ở, tài sản khác gắn liền với đất thì Nhà nước triển khai kiểm đếm bắt buộc theo quy định của pháp luật./.

Nơi nhận:

- Như mục 4;
 - CT, Các PCT UBND xã;
 - VP HĐND-UBND xã;
 - Trung tâm Cung ứng dịch vụ
sự nghiệp công;
 - VP ĐKĐĐ CN KV IV;
 - Ông Nguyễn Lương Ngọc Huy;
 - Lưu: VT, KT (Hường).
- Hồ sơ: 01.

**KT. CHỦ TỊCH
PHÓ CHỦ TỊCH**

Hồ Tăng Phúc

SƠ ĐỒ VỊ TRÍ DỰ KIẾN THU HỒI ĐẤT

Thực hiện dự án: Khu trung bày, giới thiệu nông sản, quảng bá du lịch và xúc tiến đầu tư nông nghiệp Hòa Vang, xã Hòa Vang, thành phố Đà Nẵng

Tên chủ sử dụng đất ông (bà): Nguyễn Lương Ngọc Huy

Địa điểm: Xã Hòa Vang, thành phố Đà Nẵng.

(Kèm theo Thông báo số/TB-UBND ngàytháng năm 2026 của UBND xã Hòa Vang)

B ↑

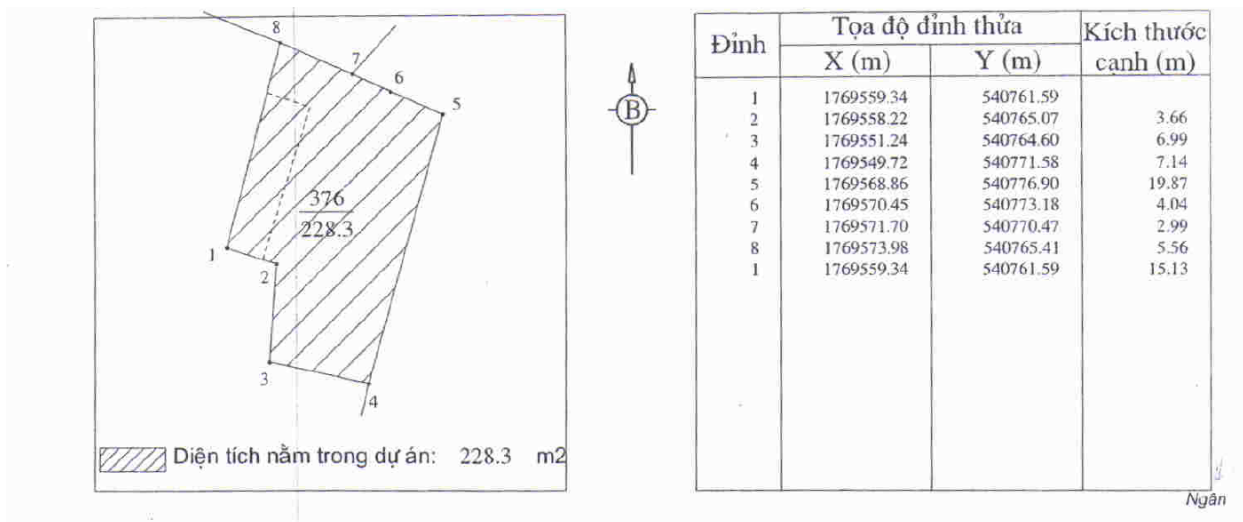

CHÚ DẪN:

- Thửa đất số: 376;
- Tờ bản đồ hiện trạng số: 09;
- Diện tích dự kiến thu hồi: 228,3m².

